

表 - 2 普通鑄鉄管(明治26年～明治40年頃のもの)

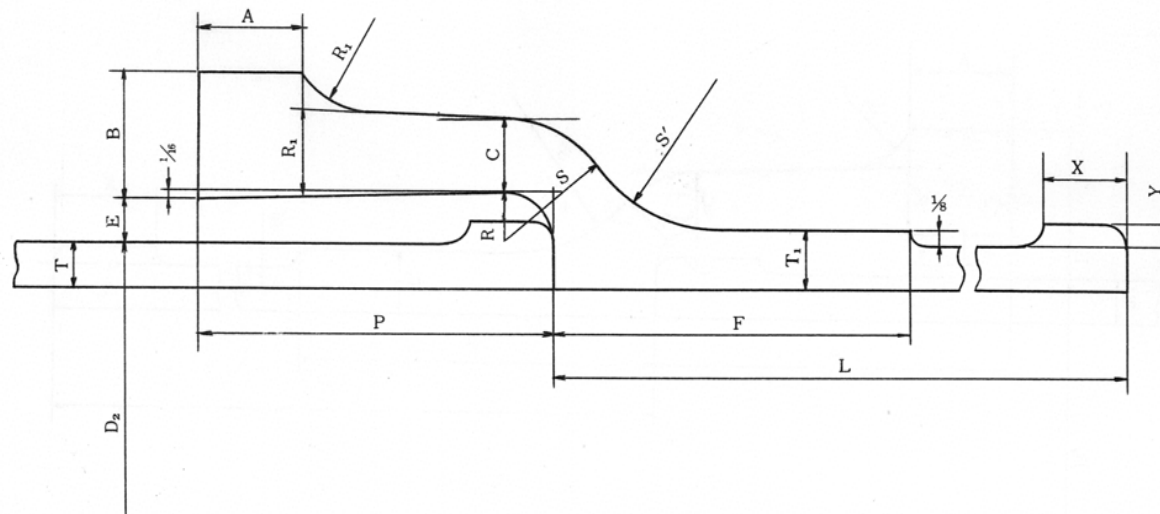

単位(mm)

呼び径 D(インチ)	管厚 T	実外径 D <sub>2</sub>	受口寸法											さし口寸法		有効長 L	総重量 (kg)
			A	B	C	E	F	P	R	R <sub>1</sub>	S	S'	T <sub>1</sub>	X	Y		
3.5	9.5	108.0	22	26	16	9	76	76	10	19	26	36	13	19	6	5486	64
4	9.5	120.7	22	26	16	9	76	76	10	19	26	36	13	19	6	5486	73
5	11.1	149.2	24	26	16	10	76	83	11	19	27	38	14	19	6	5486	104
6	11.1	174.6	24	26	16	10	76	83	11	19	27	38	14	19	6	5486	123
8	12.7	228.6	25	29	19	10	76	89	11	22	30	41	16	21	6	7315	185
9	12.7	254.0	25	29	19	10	76	89	11	22	30	41	16	21	6	7315	269
10	12.7	279.4	25	29	19	10	76	89	11	22	30	41	16	21	6	7315	297
12	14.3	333.4	27	33	21	10	83	89	11	24	32	51	17	29	6	7315	397
14	14.3	384.2	27	33	21	10	83	89	11	24	32	51	17	29	6	7315	461
16	15.9	438.2	29	33	22	11	89	95	13	25	35	57	19	29	6	7315	587
18	15.9	489.0	29	36	24	11	89	95	13	27	35	60	19	29	6	7315	673
20	17.5	542.9	30	39	25	11	89	102	13	29	38	64	21	29	6	7315	805
22	19.1	596.9	32	42	29	11	95	108	13	32	41	70	22	29	6	7315	970
24	19.1	647.7	32	42	29	11	95	108	13	32	41	70	22	29	6	7315	1057
26	22.2	704.9	35	45	32	11	102	114	13	35	44	83	25	32	6	7315	1337
28	22.2	755.7	35	45	32	11	102	114	13	35	44	83	25	32	6	7315	1548
30	23.8	809.6	41	48	33	13	114	127	14	37	48	89	27	32	6	7315	1665
31	23.8	835.0	41	48	33	13	114	127	14	37	48	89	27	32	6	7315	1717
36	25.4	965.2	44	52	35	14	127	140	16	38	51	102	29	38	6	7315	2144

備考 (1) の実外径寸法は、記載されていなかったため呼び径 + 2 × 管厚と考えた。  
 (2) 上表は、大阪市水道局の第1期工事に使用されたものでグラスコースチューワード社(イギリス)製のようである。  
 (3) 表示寸法はmmに換算しております。