

日本ダクタイル鉄管協会規格 JDPA
 PN形ダクタイル鋳鉄管（抜粋） G 1046 - 2019
 PN type ductile iron pipes and fittings

11 形状、寸法、質量及びその許容差

- c) 受口部及び挿し口部の各部寸法の許容差は、表7による。また、溶接リング部並びにフランジ及びリブ部の各部寸法の許容差は、表8による。

表7－受口部及び挿し口部の各部寸法の許容差

単位 mm

呼び径 D	D'2	D3	D5 ^{a)}	D'5	M	M' DGタイプ	P	V	フランジ ^{b)}	
									D0	K
300	+ 1.5 - 2.0	± 1.3	+ 4 0	+ 10 - 2	+ 3 0	± 1.5	± 4	± 0.5	—	—
350～ 600		± 1.8	+ 6 0							
700～ 900	+ 1.5 - 3.0	+ 2.0 - 0.5	+ 8 0	+ 10 - 3			± 5	+ 1.0 0	+ 2.4 - 2.0	+ 6 - 1
1000・1100		+ 2.5 - 0.5		+ 10 0						+ 8 - 2
1200～1500		—	—	—			—	—	—	—

注^{a)} D5寸法の上の許容差は、既設管に対し1呼び径小さい新管を挿入する場合を示し、その他の場合は規定しない。

注^{b)} フランジの許容差は、フランジ付きT字管の挿し口部のフランジに適用する。

注記1 受挿し短管のD2寸法の許容差は、JIS G 5527の簡条9（形状、寸法及びその許容差）、JWWA G 114の簡条11（形状、寸法、質量及びその許容差）及びJSWAS G-1の7.（形状、寸法及びその許容差）の各接合形式の許容差を適用する。

表 8 ー溶接リング部並びにフランジ及びリブ部の各部寸法の許容差

単位 mm

呼び径 D	溶接リング		フランジ及びリブ	
	H ^{a)}	Z'	D ₀	Z'
300～ 900	+ 1.2 - 1.0	± 3	+ 3 - 2	± 3
1000～1500			+ 4 - 3	
注 ^{a)} H寸法の許容差は、溶接リングの厚さに適用する。				

PN

附属書 C

(参考)

PN 形ダクタイル鋳鉄管のキャストバンド（抜粋）

C.2 キャスタバンド

C.2.1 種類

キャストバンドの種類は、キャストバンド（STタイプ）及びキャストバンド（DGタイプ）の2種類とする。

C.2.2 構成

キャストバンドの構成は、**図 C.1**に示すようにバンド、キャスト及び六角ボルト・ナットによる。また、組立図は、**表 C.1**による。

キャストバンド（STタイプ）

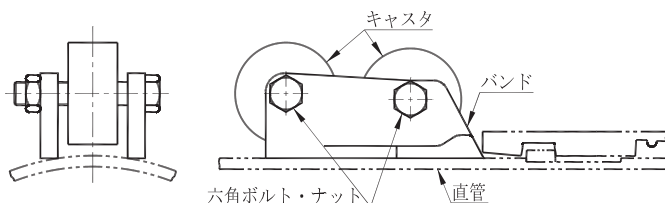

キャストバンド（DGタイプ）



図 C.1 -キャストバンドの構成

編集注記 この附属書でのキャストバンドは参考であり、他の形状のキャストバンドも使用することができる。なお、キャストバンド（STタイプ）は、**表 13**の直管に使用する。

目 次

P N形	ダクタイル鑄鉄管	頁
表 13 - P N形	ダクタイル鑄鉄管	230
表 14 - P N形	ダクタイル鑄鉄管 [溶接リング付き]	232
表 15 - P N形	ダクタイル鑄鉄管 [フランジ・リップ付き]	234
表 16 - P N形	ダクタイル鑄鉄管 (DG タイプ)	236
P N形 ダクタイル鑄鉄異形管		
表 17 - P N形	ダクタイル鑄鉄異形管 (1) (受挿し短管用)	238
	(呼び径 300 ~ 1100)	
表 17 - P N形	ダクタイル鑄鉄異形管 (2)	239
	(曲管用、フランジ付き T 字管用及び継ぎ輪用)	
	(呼び径 400 ~ 1500)	
表 18 - P N形	受挿し短管 (P N - N S) (呼び径 300 ~ 1000)	240
表 19 - P N形	受挿し短管 (P N - S) (呼び径 1100)	241
表 20 - P N形	受挿し短管 (P N - U F) (呼び径 800 ~ 1100)	242
表 21 - P N形	受挿し短管 (P N - K) (呼び径 300 ~ 1100)	243
表 22 - P N形	曲管 $11\frac{1}{4}^{\circ}$ 、 $5\frac{5}{8}^{\circ}$ 、 3° (呼び径 400 ~ 1500)	244
表 23 - P N形	フランジ付き T 字管 (呼び径 700 ~ 1500)	246
表 24 - P N形	継ぎ輪 (呼び径 700 ~ 1500)	247
表 25 - P N形用	両フランジ短管 (フランジ付き T 字管用)	248
	(呼び径 100・150)	
表 26 - P N形用	両フランジ片落管 (フランジ付き T 字管用)	249
	(呼び径 100・200)	
P N形用接合部品		
表 A. 8 - P N形	押輪	250
表 A. 9 - P N形	ロックリング (1)	251
表 A. 9 - P N形	ロックリング (2)	252
表 A.10 - P N形	ボルト	253
表 A.11 - P N形	ゴム輪	254

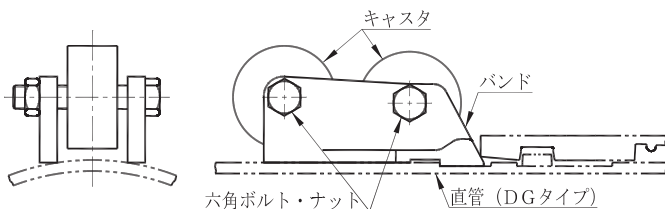
表 13 - P N 形

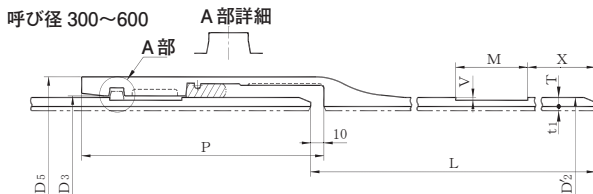
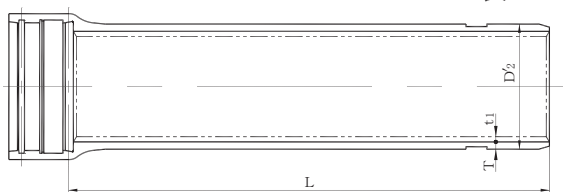

呼び径 D	管厚 T				外径		各部寸法						有効長	
	D1	D2	D3	D4	D ₂	D ₃	D ₅	M	P	V	X	L	受口 突部	
300	7.5	-	-	-	318.5	321.5	355.1	65	230	2.5	123	4000 6000	22.7	
350	7.5	-	-	-	355.6	359.2	402.6	65	245	2.5	138	4000 6000	34.0	
400	8.5	7.5	-	-	406.4	410.0	454.4	65	245	2.5	138	4000 6000	40.0	
500	9.5	8.5	8.0	-	508.0	511.6	558.0	65	245	2.5	138	4000 6000	53.2	
600	11.0	10.0	9.0	8.5	609.6	613.2	661.6	65	253	2.5	138	4000 6000	70.3	
700	12.0	11.0	10.0	9.0	711.2	715.2	759.2	70	253	2.5	130	4000 6000	81.7	
800	13.5	12.0	11.0	10.0	812.8	816.8	862.8	75	265	2.5	130	4000 6000	102	
900	15.0	13.0	12.0	11.0	914.4	918.4	966.4	80	275	2.5	135	4000 6000	127	
1000	16.5	14.5	13.0	12.0	1016.0	1020.0	1070.0	80	275	2.5	135	4000 6000	149	
1100	18.0	15.5	14.0	13.0	1117.6	1121.6	1173.6	85	288	3.0	135	4000 6000	177	
1200	19.5	17.0	15.0	13.5	1246.0	1250.0	1304.0	90	298	3.0	140	4000 6000	216	
1350	21.5	18.5	16.5	15.0	1400.0	1404.0	1461.0	90	298	3.0	140	4000 6000	260	
1500	23.5	20.5	18.0	16.5	1554.0	1558.0	1620.0	90	298	3.0	140	4000 6000	321	

注記 1 受口内面の形状は、破線の形状でもよい。

ダクティル鋳鉄管 

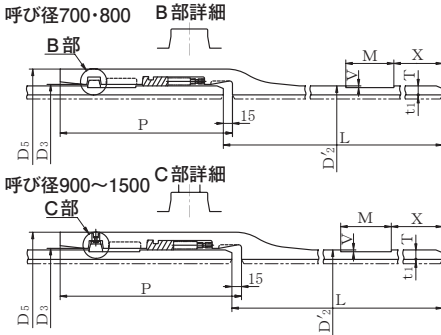

編集注記 受口突部、挿し口凹部及び直部1mの質量は、計算値を丸めた値であるため、その総和である1本当たりの質量とは必ずしも一致しない。

PN

単位 mm

挿し口 凹部	質量 (kg)								モルタルライニング (参考)			呼び径 D
	直部 1 m				1 本当たり				厚さ t1	質量 (kg)		
	D1	D2	D3	D4	D1	D2	D3	D4		直部 1m	1本当たり	
-1.15	52.39	-	-	-	231 335	-	-	-	6	13.46	53.7 80.6	300
-1.29	58.64	-	-	-	267 384	-	-	-	6	15.14	60.4 90.7	350
-1.47	75.97	67.20	-	-	342 494	307 441	-	-	6	17.34	69.2 104	400
-1.85	106.38	95.37	89.85	-	476 689	432 623	410 590	-	6	21.85	87.2 131	500
-2.22	147.91	134.68	121.42	114.77	658 954	605 875	553 795	526 756	6	26.31	105 158	600
-2.79	188.47	173.01	157.51	141.96	830 1210	768 1110	707 1020	645 929	8	40.97	163 245	700
-3.41	242.38	215.86	198.11	180.33	1060 1550	959 1390	888 1280	817 1180	8	46.92	187 281	800
-4.10	303.04	263.22	243.24	223.22	1330 1940	1170 1700	1090 1580	1010 1460	8	52.86	211 316	900
-4.55	370.44	326.19	292.89	270.63	1620 2360	1440 2100	1310 1900	1220 1760	10	73.36	292 439	1000
-6.38	444.59	383.72	347.05	322.56	1940 2830	1700 2470	1550 2250	1460 2100	10	80.80	322 484	1100
-7.54	537.23	469.31	414.77	373.75	2350 3420	2080 3020	1860 2690	1700 2450	10	90.25	360 540	1200
-8.47	665.74	574.09	512.77	466.66	2900 4240	2540 3690	2290 3320	2110 3040	12	121.69	485 728	1350
-9.41	807.90	706.15	621.04	569.84	3530 5150	3130 4540	2790 4030	2580 3720	12	135.26	539 810	1500

表 14 - P N形

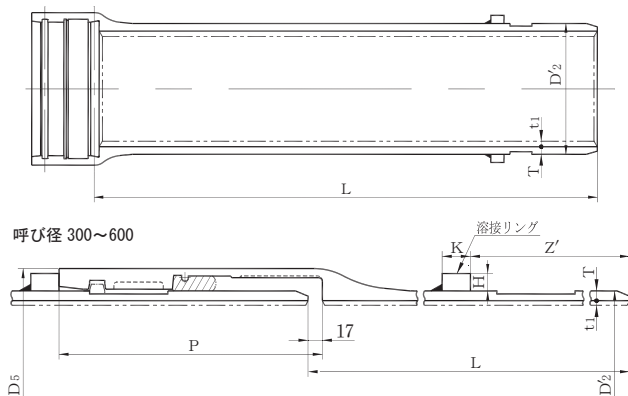

呼び径 D	管厚 T				外径		各部寸法					有効長 L
	D1	D2	D3	D4	D'2	D5	H	K	P	Z'		
300	7.5	-	-	-	318.5	355.1	14	25	230	213	4000 6000	
350	7.5	-	-	-	355.6	402.6	19	25	245	228	4000 6000	
400	8.5	7.5	-	-	406.4	454.4	19	25	245	228	4000 6000	
500	9.5	8.5	8.0	-	508.0	558.0	19	25	245	228	4000 6000	
600	11.0	10.0	9.0	8.5	609.6	661.6	19	38	253	236	4000 6000	
700	12.0	11.0	10.0	9.0	711.2	759.2	19	38	253	233	4000 6000	
800	13.5	12.0	11.0	10.0	812.8	862.8	22	38	265	245	4000 6000	
900	15.0	13.0	12.0	11.0	914.4	966.4	22	64	275	255	4000 6000	
1000	16.5	14.5	13.0	12.0	1016.0	1070.0	22	64	275	255	4000 6000	
1100	18.0	15.5	14.0	13.0	1117.6	1173.6	25	64	288	268	4000 6000	
1200	19.5	17.0	15.0	13.5	1246.0	1304.0	25	64	298	278	4000 6000	
1350	21.5	18.5	16.5	15.0	1400.0	1461.0	25	64	298	278	4000 6000	
1500	23.5	20.5	18.0	16.5	1554.0	1620.0	25	64	298	278	4000 6000	

注記 1 受口部及び挿し口部の各部寸法は、表 13 による。

注記 2 溶接リングの材料は、JIS G 3101 の SS400 又は同等以上とする。

ダクタイル鋳鉄管〔溶接リング付き〕

呼び径 700・800

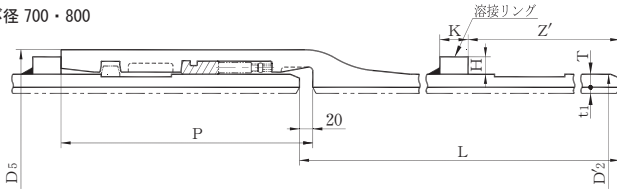

呼び径 900~1500

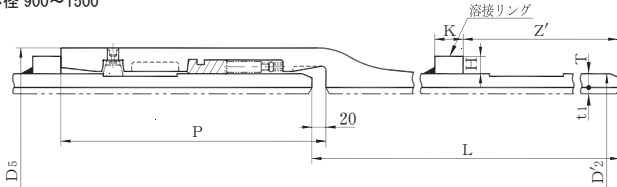

単位 mm

受口 突部	挿し口 凹部	質量 (kg)				溶接 リング	モルタルライニング(参考)		呼び径 D
		1本当たり					厚さ t1	質量 (kg)	
		D1	D2	D3	D4				
22.7	- 1.15	231	—	—	—	2.87	6	53.7	300
		335	—	—	—			80.6	
34.0	- 1.29	267	—	—	—	4.39	6	60.4	350
		384	—	—	—			90.7	
40.0	- 1.47	342	307	—	—	4.98	6	69.2	400
		494	441	—	—			104	
53.2	- 1.85	476	432	410	—	6.17	6	87.2	500
		689	623	590	—			131	
70.3	- 2.22	658	605	553	526	11.2	6	105	600
		954	875	795	756			158	
81.7	- 2.79	830	768	707	645	13.0	8	163	700
		1210	1110	1020	929			245	
102	- 3.41	1060	959	888	817	17.2	8	187	800
		1550	1390	1280	1180			281	
127	- 4.10	1330	1170	1090	1010	32.5	8	211	900
		1940	1700	1580	1460			316	
149	- 4.55	1620	1440	1310	1220	36.0	10	292	1000
		2360	2100	1900	1760			439	
177	- 6.38	1940	1700	1550	1460	45.1	10	322	1100
		2830	2470	2250	2100			484	
216	- 7.54	2350	2080	1860	1700	50.2	10	360	1200
		3420	3020	2690	2450			540	
260	- 8.47	2900	2540	2290	2110	56.2	12	485	1350
		4240	3690	3320	3040			728	
321	- 9.41	3530	3130	2790	2580	62.3	12	539	1500
		5150	4540	4030	3720			810	

編集注記 受口及び挿し口の各部寸法並びに直部1mの質量は、表13による。



表 15 - P N 形

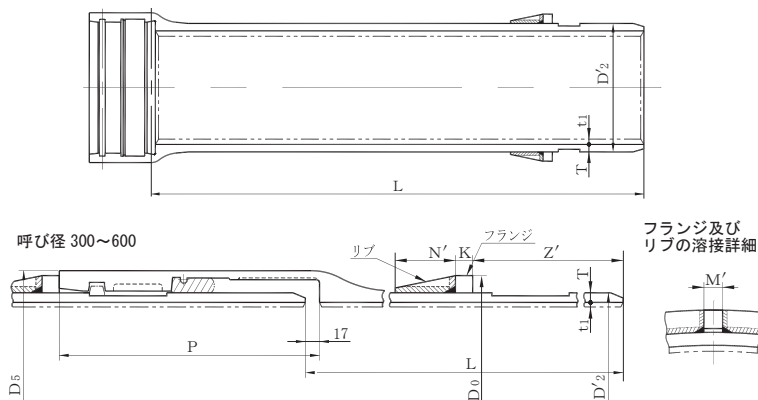

呼び径 D	管厚 T				外径 D ₂	各部寸法						有効長 L
	D1	D2	D3	D4		D ₀	D ₅	K	N'	P	Z'	
300	7.5	-	-	-	318.5	348	355.1	14	70	230	213	4000 6000
350	7.5	-	-	-	355.6	395	402.6	16	80	245	228	4000 6000
400	8.5	7.5	-	-	406.4	447	454.4	16	80	245	228	4000 6000
500	9.5	8.5	8.0	-	508.0	551	558.0	16	90	245	228	4000 6000
600	11.0	10.0	9.0	8.5	609.6	654	661.6	16	90	253	236	4000 6000
700	12.0	11.0	10.0	9.0	711.2	752	759.2	19	140	253	233	4000 6000
800	13.5	12.0	11.0	10.0	812.8	855	862.8	19	140	265	245	4000 6000
900	15.0	13.0	12.0	11.0	914.4	959	966.4	19	140	275	255	4000 6000
1000	16.5	14.5	13.0	12.0	1016.0	1061	1070.0	25	140	275	255	4000 6000
1100	18.0	15.5	14.0	13.0	1117.6	1165	1173.6	25	140	288	268	4000 6000
1200	19.5	17.0	15.0	13.5	1246.0	1295	1304.0	25	140	298	278	4000 6000
1350	21.5	18.5	16.5	15.0	1400.0	1452	1461.0	25	140	298	278	4000 6000
1500	23.5	20.5	18.0	16.5	1554.0	1613	1620.0	28	150	298	278	4000 6000

注記 1 受口部及び挿し口部の各部寸法は、表 13 による。

注記 2 フランジ及びリブの材料は、JIS G 3101 の SS400 又は同等以上とする。

ダクタイル鋳鉄管〔フランジ・リップ付き〕

呼び径 700・800

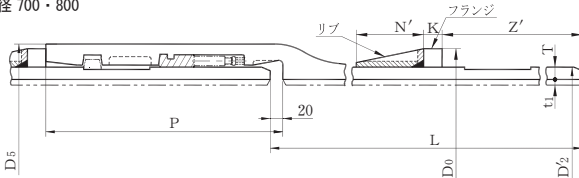

呼び径 900~1500

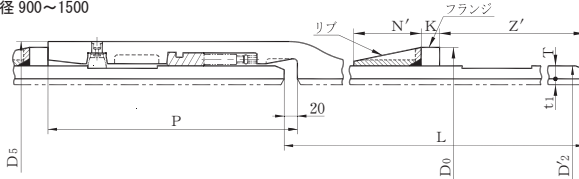

単位 mm

受口 突部	挿し口 凹部	質量 (kg)				フランジ 及びリップ	厚さ t1	質量 (kg)	呼び径 D	
		1 本当たり								モルタルライニング(参考)
		D1	D2	D3	D4					
22.7	-1.15	231	—	—	—	2.46	6	53.7	300	
		335	—	—	—			80.6		
34.0	-1.29	267	—	—	—	4.41	6	60.4	350	
		384	—	—	—			90.7		
40.0	-1.47	342	307	—	—	4.94	6	69.2	400	
		494	441	—	—			104		
53.2	-1.85	476	432	410	—	6.59	6	87.2	500	
		689	623	590	—			131		
70.3	-2.22	658	605	553	526	7.69	6	105	600	
		954	875	795	756			158		
81.7	-2.79	830	768	707	645	11.2	8	163	700	
		1210	1110	1020	929			245		
102	-3.41	1060	959	888	817	12.6	8	187	800	
		1550	1390	1280	1180			281		
127	-4.10	1330	1170	1090	1010	14.3	8	211	900	
		1940	1700	1580	1460			316		
149	-4.55	1620	1440	1310	1220	22.7	10	292	1000	
		2360	2100	1900	1760			439		
177	-6.38	1940	1700	1550	1460	25.4	10	322	1100	
		2830	2470	2250	2100			484		
216	-7.54	2350	2080	1860	1700	28.1	10	360	1200	
		3420	3020	2690	2450			540		
260	-8.47	2900	2540	2290	2110	32.2	12	485	1350	
		4240	3690	3320	3040			728		
321	-9.41	3530	3130	2790	2580	48.2	12	539	1500	
		5150	4540	4030	3720			810		

編集注記 受口及び挿し口の各部寸法並びに直部 1 m の質量は、表 13 による。

PN

表 16 - P N形

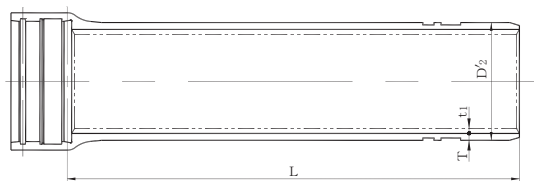

呼び径 300~600

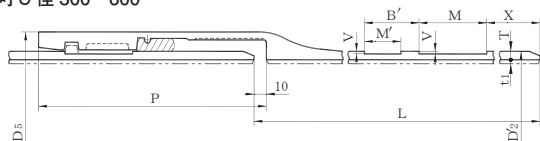

呼び径 D	管厚 T D1	外径 D ₂	各部寸法					
			D ₅	B'	M	M'	P	V
300	7.5	318.5	355.1	52.5	65	35	230	2.5
350	7.5	355.6	402.6	52.5	65	35	245	2.5
400	8.5	406.4	454.4	52.5	65	35	245	2.5
500	9.5	508.0	558.0	52.5	65	35	245	2.5
600	11.0	609.6	661.6	60.0	65	35	253	2.5
700	12.0	711.2	759.2	65.0	70	40	253	2.5
800	13.5	812.8	862.8	72.0	75	40	265	2.5
900	15.0	914.4	966.4	72.0	80	40	275	2.5
1000	16.5	1016.0	1070.0	72.0	80	40	275	2.5
1100	18.0	1117.6	1173.6	83.5	85	45	288	3.0
1200	19.5	1246.0	1304.0	83.5	90	45	298	3.0
1350	21.5	1400.0	1461.0	83.5	90	45	298	3.0
1500	23.5	1554.0	1620.0	88.5	90	50	298	3.0

注記 受口の各部寸法は、表 13 による。

ダクティル鑄鉄管 (DG タイプ)

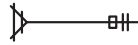

呼び径 700・800

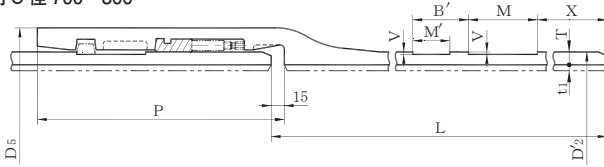

呼び径 900~1500

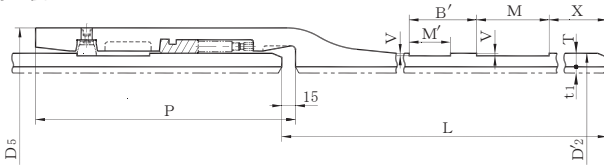

単位 mm

X	有効長 L	質量 (kg)			モルタルライニング (参考)		呼び径 D
		受口 突部	挿し口 凹部	鉄部 D1	厚さ t1	質量 (kg)	
123	4000	22.7	- 1.77	230	6	53.7	300
	6000			335		80.6	
138	4000	34.0	- 1.98	266	6	60.4	350
	6000			383		90.7	
138	4000	40.0	- 2.26	341	6	69.2	400
	6000			493		104	
138	4000	53.2	- 2.84	475	6	87.2	500
	6000			688		131	
138	4000	70.3	- 3.41	657	6	105	600
	6000			953		158	
130	4000	81.7	- 4.38	828	8	163	700
	6000			1210		245	
130	4000	102	- 5.23	1060	8	187	800
	6000			1550		281	
135	4000	127	- 6.15	1330	8	211	900
	6000			1930		316	
135	4000	149	- 6.83	1620	10	292	1000
	6000			2360		439	
135	4000	177	- 9.76	1940	10	322	1100
	6000			2830		484	
140	4000	216	- 11.3	2350	10	360	1200
	6000			3420		540	
140	4000	260	- 12.7	2900	12	485	1350
	6000			4230		728	
140	4000	321	- 14.6	3530	12	539	1500
	6000			5140		810	

PN

表 17 - P N形 ダクタイトル鋳鉄異形管 (1)
(受挿し短管用)

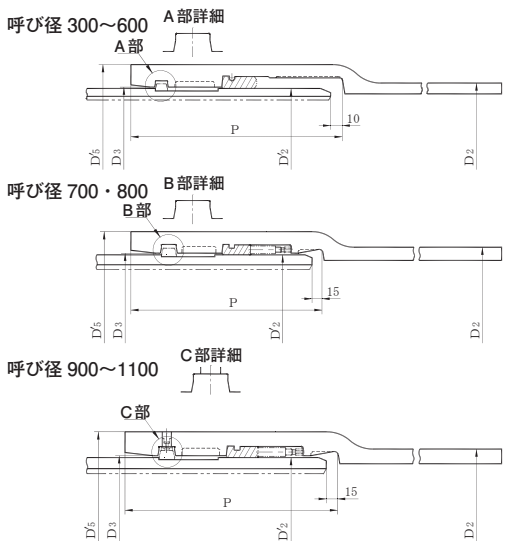

単位 mm

呼び径	外径		各部寸法			質量 (kg)
	D _{1/2}	D ₂	D ₃	D ₅	P	
D	D _{1/2}	D ₂	D ₃	D ₅	P	受口突部
300	318.5	322.8	321.5	367.1	230	33.9
350	355.6	374.0	359.2	415.6	245	45.0
400	406.4	425.6	410.0	468.4	245	53.8
500	508.0	528.0	511.6	572.0	245	69.8
600	609.6	630.8	613.2	675.6	253	90.0
700	711.2	733.0	715.2	773.2	253	105
800	812.8	836.0	816.8	876.8	265	130
900	914.4	939.0	918.4	980.4	275	157
1000	1016.0	1041.0	1020.0	1084.0	275	181
1100	1117.6	1144.0	1121.6	1187.6	288	213

注記 1 受口内面の形状は、破線の形状でもよい。

表 17 - P N 形 ダクタイル鋳鉄異形管 (2)
(曲管用、フランジ付き T 字管用及び継ぎ輪用)

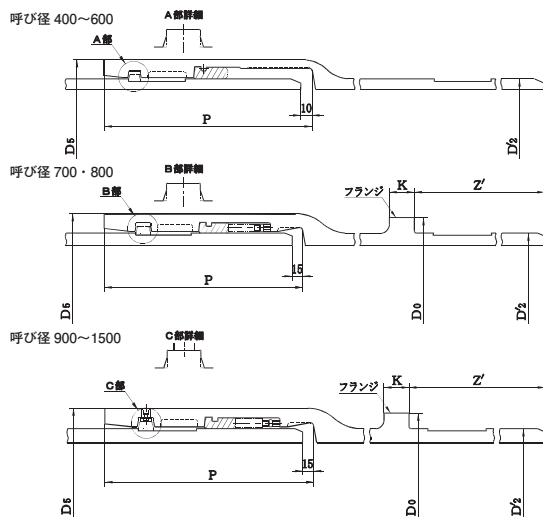

編集注記 受口部及び挿し口部の各部寸法は、表 13 による。

単位 mm

呼び径	外径	各部寸法					質量(kg)		
		D ₀	D ₅	K	P	Z'	受口 突部	フランジ 突部	挿し口 凹部
400	406.4	—	454.4	—	245	—	36.9	—	-1.47
500	508.0	—	558.0	—	245	—	48.9	—	-1.85
600	609.6	—	661.6	—	253	—	64.0	—	-2.22
700	711.2	749.2	759.2	38	253	233	77.4	13.3	-2.79
800	812.8	856.8	862.8	38	265	245	97.1	17.3	-3.41
900	914.4	958.4	966.4	64	275	255	120	31.4	-4.10
1000	1016.0	1060.0	1070.0	64	275	255	140	34.8	-4.55
1100	1117.6	1167.6	1173.6	64	288	268	167	43.3	-6.38
1200	1246.0	1296.0	1304.0	64	298	278	202	48.2	-7.54
1350	1400.0	1450.0	1461.0	64	298	278	242	54.0	-8.47
1500	1554.0	1604.0	1620.0	64	298	278	293	59.8	-9.41

注記 1 受口内面の形状は、破線の形状でもよい。

注記 2 フランジは、フランジ付き T 字管の挿し口部に設ける。

表 18 - PN形 受挿し短管 (PN-NS) 

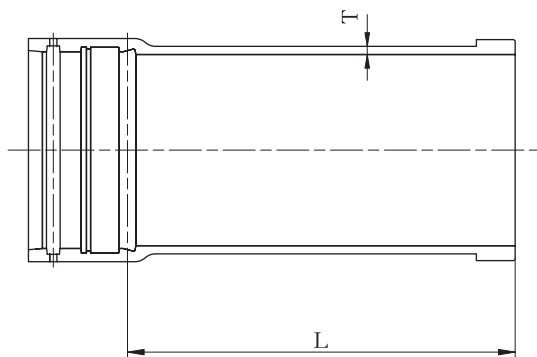

編集注記 受挿し短管は、NS 形管との取り合い部に使用する。
(610 頁の「接合形式の要点」の PN 形を参照)

PN - NS

単位 mm

呼び径	管厚	有効長	質量 (kg)
D	T	L	
300	12.5	660	90.7
350	13.0	660	114
400	14.0	660	138
500	15.0	810	211
600	16.0	810	270
700	17.0	980	377
800	18.0	1000	465
900	19.0	1000	554
1000	20.0	1000	644

注記 2 図は、呼び径 900 以上を示す。

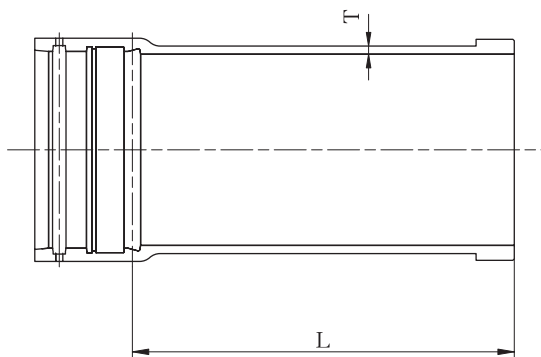
表 19 - P N 形 受挿し短管 (P N - S) 

PN

編集注記 受挿し短管は、S 形管との取り合い部に使用する。
(610 頁の「接合形式の要点」の PN 形を参照)

PN - S

単位 mm

呼び径	管厚	有効長	質量 (kg)
D	T	L	
1100	21	1000	747

表 20 - P N 形 受挿し短管 (P N - U F) 

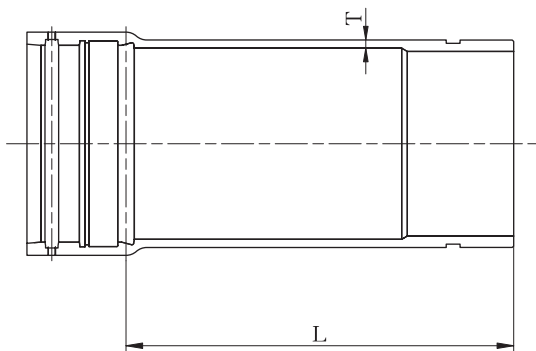

編集注記 受挿し短管は、UF 形管との取り合い部に使用する。
(610 頁の「接合形式の要点」の PN 形を参照)

PN - UF

単位 mm

呼び径	管厚	有効長	質量 (kg)
D	T	L	
800	18	1000	466
900	19	1000	555
1000	20	1000	649
1100	21	1000	753

注記 図は、呼び径 900 以上を示す。

表 21 - P N 形 受挿し短管 (P N - K)

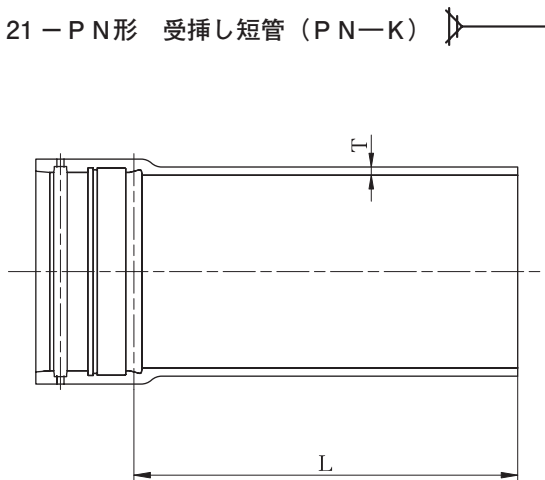

PN

編集注記 受挿し短管は、K 形管との取り合い部に使用する。
(610 頁の「接合形式の要点」の PN 形を参照)

PN - K

単位 mm

呼び径	管厚	有効長	質量 (kg)
D	T	L	
300	12.5	660	90.5
350	13.0	660	114
400	14.0	660	138
500	15.0	810	208
600	16.0	810	267
700	17.0	980	369
800	18.0	1000	456
900	19.0	1000	544
1000	20.0	1000	633
1100	21.0	1000	735

注記 2 図は、呼び径 900 以上を示す。

表 22 - P N形

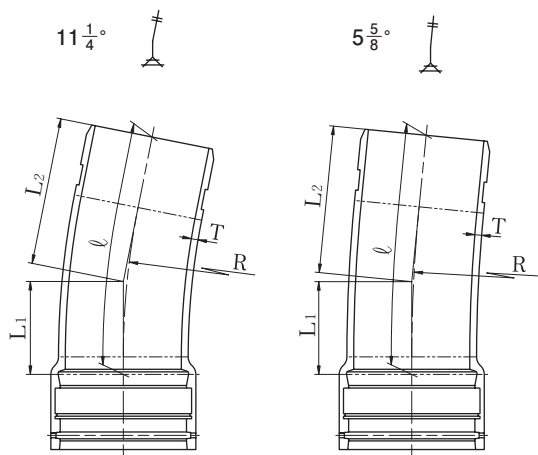

呼び径 D	管厚 T	11 $\frac{1}{4}$ °					5 $\frac{5}{8}$ °		
		各部寸法			管心長 ℓ	質量 (kg)	各部寸法		
		R	L ₁	L ₂			R	L ₁	L ₂
400	14	6000	660	840	1496	219	12000	655	835
500	15	6000	660	840	1496	294	12000	660	835
600	16	6000	660	845	1501	380	12000	655	845
700	17	6000	661	844	1501	469	12000	660	843
800	18	6000	661	856	1513	575	12000	660	855
900	19	6000	661	866	1523	692	12000	660	865
1000	20	6000	661	866	1523	810	12000	660	865
1100	21	6000	661	879	1536	948	12000	660	878
1200	22	6000	661	889	1546	1120	12000	660	888
1350	24	6000	661	889	1546	1370	12000	660	888
1500	26	6000	661	889	1546	1650	12000	660	888

注記 図は、呼び径 900 以上を示す。

曲管

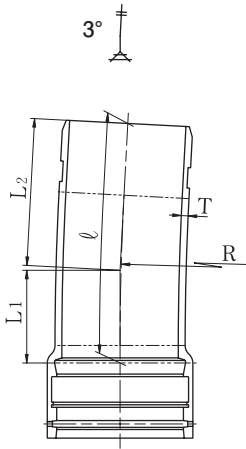

PN

單位 mm

管心長 ℓ	質量 (kg)	3°				管心長 ℓ	質量 (kg)	呼び径
		各部寸法			D			
		R	L1	L2				
1489	218	22500	655	835	1490	218	400	
1494	294	22500	660	835	1495	294	500	
1499	379	22500	655	845	1500	380	600	
1502	469	22500	659	842	1501	468	700	
1514	575	22500	659	854	1513	575	800	
1524	693	22500	659	864	1523	692	900	
1524	811	22500	659	864	1523	810	1000	
1537	948	22500	659	877	1536	947	1100	
1547	1120	22500	659	887	1546	1120	1200	
1547	1370	22500	659	887	1546	1370	1350	
1547	1650	22500	659	887	1546	1650	1500	

表 23 - P N 形 フランジ付き T 字管 

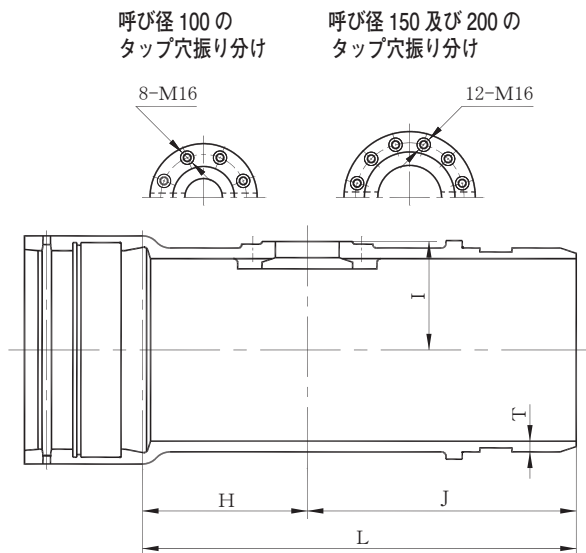

単位 mm

呼び径		管厚 T	各部寸法				質量 (kg)
D	d		H	I	J	L	
700	100	17	365	365	600	965	347
800	100	18	365	415	600	965	423
900	100	19	365	465	600	965	517
1000	150	20	365	515	600	965	603
1100	150	21	365	565	600	965	701
1200	200	22	365	630	600	965	817
1350	200	24	365	710	600	965	992
1500	200	26	365	790	600	965	1190

注記 1 フランジは、JDPA G 3007 の表 2 の 7.5K RF 形に準じる。

注記 2 図は、呼び径 900 以上を示す。

表 24 - P N 形 継ぎ輪

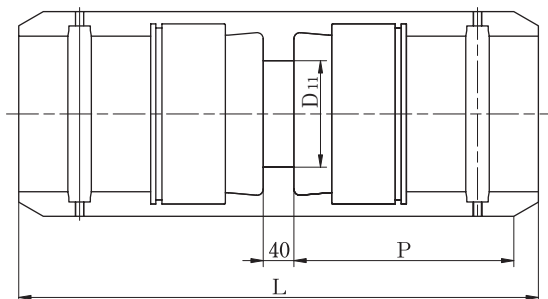

PN

単位 mm

呼び径 D	各部寸法			質量 (kg)
	D ₁₁	P	L	
700	675.2	253	606	181
800	774.8	265	630	228
900	874.4	275	650	279
1000	970.0	275	650	323
1100	1069.6	288	676	392
1200	1196.0	298	696	471
1350	1343.0	298	696	566
1500	1494.0	298	696	685

注記 図は、呼び径 900 以上を示す。

表 25 - P N形用両フランジ短管 (フランジ付き T 字管用)

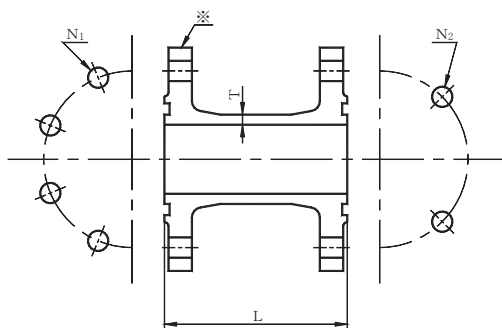

植込みボルト・ナット

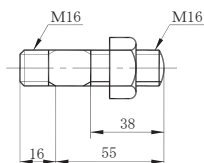

単位 mm

呼び径	管厚	有効長	ボルト穴の数		質量 (kg)
			N ₁	N ₂	
100	8.5	150	8	4	11.8
150	9.0	150	12	6	16.7

注記 1 フランジは、JDPA G 3007 の表 2 の 7.5K GF 形による。ただし、※印側のボルト穴の数は、相違する。

注記 2 植込みボルト・ナットの材質は、JIS G 3101 の SS400、JIS G 3505 の SWRM 材、JIS G 3506 の SWRH 材、JIS G 3507-1 の SWRCH 材及び JIS G 4303、JIS G 4308、JIS G 4309 の SUS304、SUS304J3、SUSXM7 とする。
なお、材質が JIS G 3101 の SS400、JIS G 3505 の SWRM 材、JIS G 3506 の SWRH 材及び JIS G 3507-1 の SWRCH 材には、垂鉛めつきを行う。

注記 3 植込みボルト・ナットの六角ナットの厚さは、JIS B 1181 の附属書 JA の並以上の 1 種又は 2 種とする。

表 26 - P N形用両フランジ片落管 (フランジ付き T 字管用)



PN

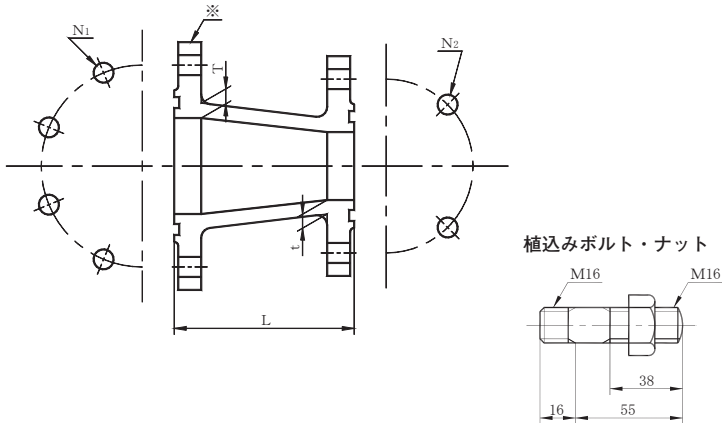

単位 mm

呼び径		管厚		有効長 L	ボルト穴の数		質量 (kg)
D	d	T	t		N ₁	N ₂	
100	75	13.5	13.5	150	8	4	11.6
200	150	16.0	14.0	150	12	6	21.6

注記 1 フランジは、JDPA G 3007 の表 2 の 7.5K GF 形に準じる。ただし、※印側のボルト穴の数は、相違する。

注記 2 植込みボルト・ナットの材質は、JIS G 3101 の SS400、JIS G 3505 の SWRM 材、JIS G 3506 の SWRH 材、JIS G 3507-1 の SWRCH 材及び JIS G 4303、JIS G 4308、JIS G 4309 の SUS304、SUS304J3、SUSXM7 とする。

なお、材質が JIS G 3101 の SS400、JIS G 3505 の SWRM 材、JIS G 3506 の SWRH 材及び JIS G 3507-1 の SWRCH 材には、亜鉛めっきを行う。

注記 3 植込みボルト・ナットの六角ナットの厚さは、JIS B 1181 の附属書 JA の並以上の 1 種又は 2 種とする。

表 A.8 - P N形 押輪

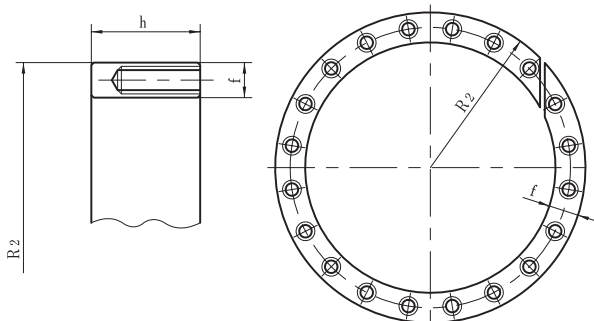

単位 mm

呼び径	各部寸法			質量 (kg)
	R ₂	f	h	
700	370.5	11.5	40	7.28
800	421.5	11.5	40	8.28
900	472.0	11.5	40	9.30
1000	523.0	11.5	40	10.4
1100	574.0	11.5	40	11.4
1200	638.0	11.5	40	12.6
1350	715.0	11.5	40	14.2
1500	792.0	11.5	40	15.9

寸法の許容差

単位 mm

呼び径	押輪	
	R ₂	f
700 ~ 1500	+ 2 - 1	+ 0.7 0

表 A.9 - P N 形 ロックリング (1)

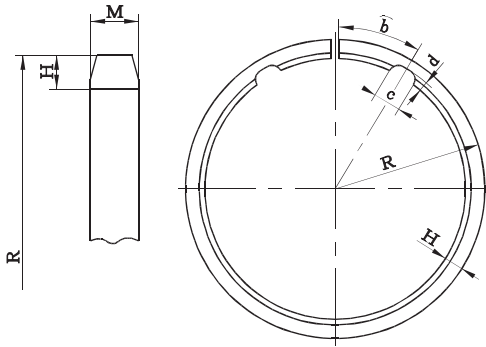

PN

単位 mm

呼び径	各部寸法						質量 (kg)
	R	H	M	b	c	d	
300	163	8	20	80	30	4	1.02
350	183	10	20	90	35	5	1.38
400	208	10	20	100	40	5	1.58
500	254	10	20	100	40	5	1.97
600	305	10	20	120	50	5	2.38

各部寸法の許容差

単位 mm

呼び径	ロックリング	
	H	M
300 ~ 600	± 0.5	0 - 1

表 A.9 - P N形 ロックリング (2)

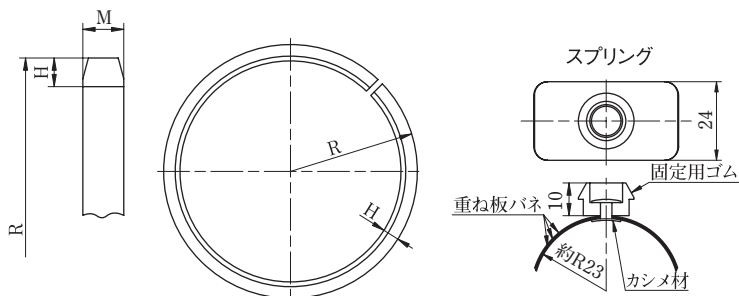

編集注記 呼び径 900 以上のスプリングの
1 セットの数は、8 個である。

単位 mm

呼び径	各部寸法			質量 (kg)
	R	H	M	
700	355	10	25	3.65
800	407	11	25	4.57
900	463	11	25	5.21
1000	514	11	25	5.79
1100	566	12	30	8.45
1200	630	12	30	9.42
1350	707	12	30	10.6
1500	784	12	35	13.9

注記 1 スプリングは、呼び径 900 以上の管に用いる。
注記 2 スプリングの固定用ゴムは、NBRとし、デュロメータ硬さは H_A65、引張強さは 10MPa 以上とする。また、スプリングの重ね板バネは、JIS G 4313 の SUS304 CSP-H とし、適切な熱処理を行う。

なお、固定用ゴムと重ね板バネ 3 枚をニッケルめっきを行った鋼製のカシメ材によって組み立てる。

各部寸法の許容差

単位 mm

呼び径	ロックリング	
	H	M
700 ~ 1500	± 0.5	0 - 1

表 A.10 - P N形 ボルト

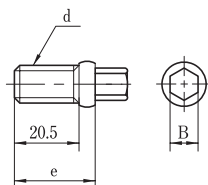

PN

単位 mm

呼び径	ねじの呼び	各部寸法		1セット の数
	d	B	e	
700	M9 × 1.25	8	22.5	20
800	M9 × 1.25	8	22.5	24
900	M9 × 1.25	8	22.5	26
1000	M9 × 1.25	8	22.5	26
1100	M9 × 1.25	8	22.5	30
1200	M9 × 1.25	8	22.5	34
1350	M9 × 1.25	8	22.5	34
1500	M9 × 1.25	8	22.5	38

寸法の許容差

単位 mm

呼び径	ボルト
	e
700 ~ 1500	± 0.5

表 A.11 - P N形 ゴム輪

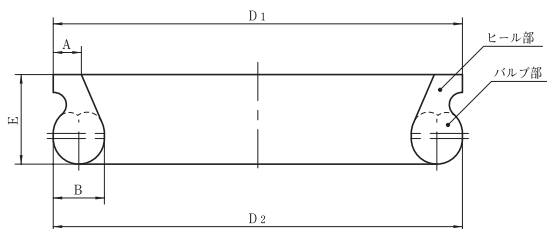

単位 mm

呼び径	各部寸法				
	D ₁	D ₂	A	B	E
300	347.5	347.5	10.4	18.0	33.0
350	396.0	396.0	14.0	25.4	41.9
400	447.5	447.5	14.0	25.4	41.9
500	550.0	550.0	14.0	25.4	41.9
600	652.5	652.5	14.0	25.4	41.9
700	747.0	747.0	11.0	20.0	36.0
800	851.0	851.0	11.0	20.0	36.0
900	952.5	952.5	11.0	20.0	36.0
1000	1057.0	1057.0	11.0	20.0	36.0
1100	1158.5	1158.5	11.0	20.0	36.0
1200	1287.0	1287.0	11.0	20.0	36.0
1350	1441.0	1441.0	11.0	22.0	37.0
1500	1595.0	1595.0	11.0	22.0	37.0

各部寸法の許容差

単位 mm

呼び径	ゴム輪		
	A	B	E
300	± 0.3	± 0.3	± 0.8
350 ~ 600	± 0.5	± 0.5	
700 ~ 1500	± 0.3	+ 0.5 0	

PN 形ダクタイトイル鑄鉄管 解説 (抜粋)

3.5 形状、寸法、質量及びその許容差 (箇条 11)

異種継手管の有効長及び質量を解説表 4 に示す。

解説表 4 - 異種継手管の有効長及び質量

PN-U F 

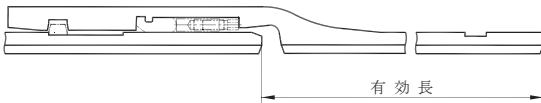

PN-S 

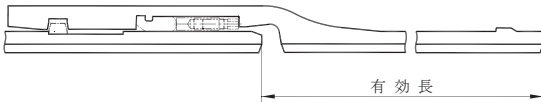

PN-K 

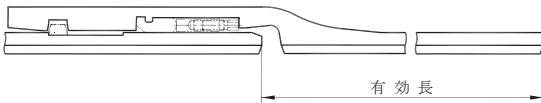

単位 kg

呼び径	有効長 (mm)	PN-K					PN-U F		PN-S			
		D1	D2	D3	D4	モルタル ライニング (参考)	DPF	モルタル ライニング (参考)	D1	D2	D3	モルタル ライニング (参考)
1200	4000	2360	2090	1870	1710	360	2410	360	2370	2100	1880	360
	6000	3430	3020	2700	2450	540	3510	540	3440	3030	2710	540
1350	4000	2910	2550	2300	2120	485	2910	485	2930	2560	2320	485
	6000	4240	3700	3330	3050	728	4240	728	4260	3710	3340	728
1500	4000	3540	3140	2800	2600	539	3600	539	3560	3160	2820	539
	6000	5160	4550	4040	3740	810	5250	810	5180	4570	4060	810

PN

